



KARTA KATALOGOWA

AC, ZN, ZS xxV /xxA

Rozwiązanie mechaniczne zasilacza wolnostojącego AC, ZN, ZS xxV/xxA

Catalogue card of adapters AC, ZN, ZS xxV/xxA

Mechanické řešení vtykového napájení AC, ZN, ZS xxV/xxA

Каталоговая трансформаторные блоки питания AC, ZN, ZS xxV/xxA

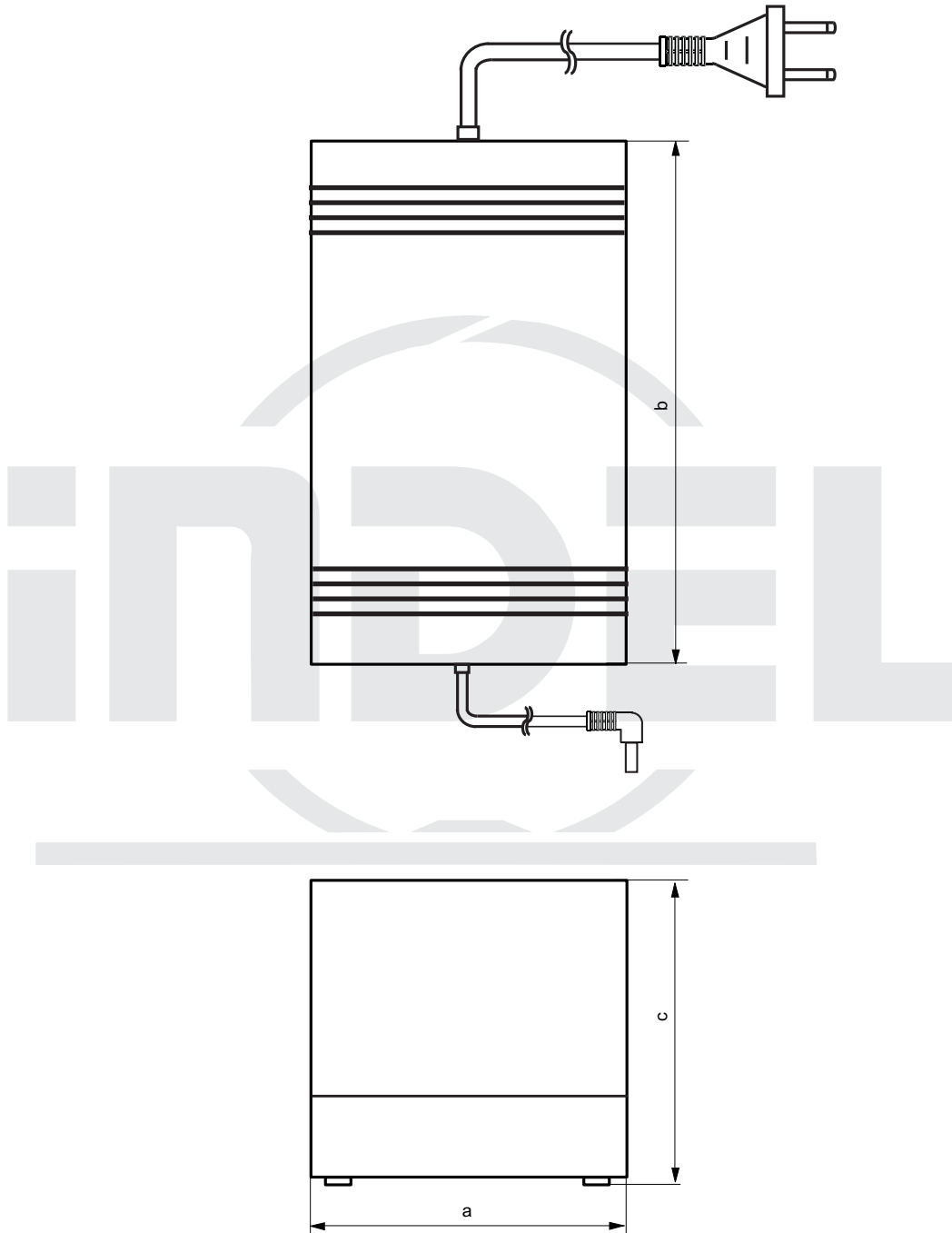

Karta katalogowa Catalogue card Katalogovy list Каталоговая карта	Wymiary Dimensions Rozměry Размеры														Typ końcówki Type of pin Typ koncovky Тип штыфты	Masa Weight Hmotnosť Масса
	a	b	b2	c	d	d1	e	e1	e2	f	f1	f2	h	p		
	mm															
KK WSP/Z66-02/08	79	130	--	65	--	--	--	--	--	--	--	--	--	--	PS, wtyk kątowy	1,1