



KARTA KATALOGOWA

KK .../EI - 1/2/5

Rozwiązanie mechaniczne transformatora na kształtce EI

Catalogue card KK .../EI ...-1/2/5 Mechanical solution transformer on EI ... core

Katalogkarte KK .../EI ...-1/2/5 das mechanische Auflösung der Transformator Aufbinden auf Formstück EI ...

Каталоговая карта KK .../EI ...-1/2/5 Механические решения трансформации пластинки EI ...

Katalogovy list KK .../EI ...-1/2/5 Mechanické řešení transformátoru na tvarovce EI ...

Каталожна листовка KK .../EI ...-1/2/5 Механическо решение трансформатора с керамичната сърцевина EI ...

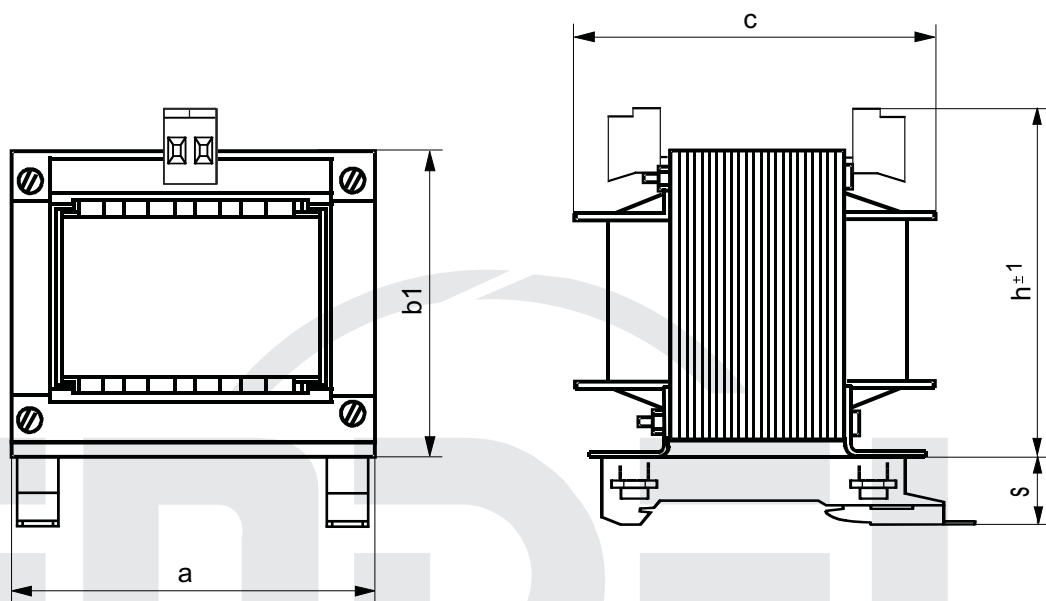

Karta katalogowa Catalogue card Katalogkarte Каталоговая карта Katalogovy list Каталожна листовка	Typ rdzenia Type of core Typ der Kern Тип сердечника Typ jádra Тип сърцевината	Moc Power Kraft Мощность У výkon Мощ	Wymiary Dimensions Ausmaße Размеры Rozměry Размери															Typ końcówki Type of pin Typ die Schlusse Тип штифта Typ koncovky Тип накрайника	Masa Weight Masse Масса Hmotnost Маса
			a	b1	b2	c	d	d1	e	e1	e2	f	f1	f2	h	s	m		
			mm																
KK 60/EI 30-1/2/5	EI 60/21	20	60	54	--	46	--	--	--	--	--	--	--	78	22	--	TRKS 4, TRKS 4SI, P,X	0,65	
KK 66/EI 27-1/2/5	EI 66/23	30	66	59	--	48	--	--	--	--	--	--	8	22	--	0,7			
KK 66/EI 28-1/2/5	EI 66/35	50	66	59	--	60	--	--	--	--	--	--	8	22	--	0,9			
KK 78/EI 09-1/2/5	EI 78/27	80	78	69	--	55,5	--	--	--	--	--	--	93	22	--	1,2			
KK 84/EI 15-1/2/5	EI 84/29	100	84	74	--	60	--	--	--	--	--	--	98	22	--	1,3			
KK 84/EI 16-1/2/5	EI 84/44	120	84	74	--	75	--	--	--	--	--	--	98	22	--	1,8			
KK 96/EI 09-1/2/5	EI 96/36	160	96	84	--	70	--	--	--	--	--	--	108	22	--	2,0			
KK 96/EI 10-1/2/5	EI 96/46	200	96	84	--	80	--	--	--	--	--	--	108	22	--	2,6			
KK 96/EI 11-1/2/5	EI 96/60	250	96	84	--	94	--	--	--	--	--	--	108	22	--	3,2			
KK 120/EI 08-1/2/5	EI 120/42	300	120	105	--	88	--	--	--	--	--	--	129	22	--	3,7			
KK 120/EI 09-1/2/5	EI 120/54	400	120	105	--	100	--	--	--	--	--	--	129	22	--	4,6			
KK 120/EI 10-1/2/5	EI 120/74	500	120	105	--	118	--	--	--	--	--	--	129	22	--	6,2			